

現代經濟事情Ⅲ 世界經濟と中小企業



第13回

2008年7月4日

高田好章



今日の富士山



今週の田畑の育ち(神奈川県平塚市付近)



今週の田畑の育ち(滋賀県守山市付近)



車窓：豊川



車窓：豊川放水路



堺市臨海沖・建設中のシャープ工場



皆様のレポートを読んで

皆さんが選択した章



序章	こうして拡大した格差と貧困	18名
第1章	新しい働きすぎとWE	32名
第2章	雇用の外部化と製造業・派遣・請負	34名
第3章	アメリカのSS産業と労働市場改革	4名
第4章	ディーセントワークと日本の労働基準	2名
第5章	家計の資産格差と生活格差	3名
第6章	日本経団連の税制提言と格差問題	1名
第7章	繊維産業のG化とユニクロ経営	11名
第8章	バイオテクノロジーと多国籍種苗企業	20名
全体		2名
合計		127名

皆さんのレポート読感



- 1) 全体の要約・要点について
如何に客観的に整理するか
- 2) 引用について
資料の「引用の方法」を参照
- 3) 文献と資料について
文献収集と資料収集
インターネットと特にWikipediaの扱い
経済学とは
- 4) 再チャレンジについて

今週のテーマ



「アウトソーシングの経済学」を
考える



「アウトソーシング」とは

out-sourcing外部調達；
(業務の)外部委託, アウトソーシング.

下請けからの新たな展開へ



アウトソーシングの特異例

大きなアウトソーシング

EMS(電子機器受注企業)

小さなアウトソーシング

化粧品産業 または 医薬品産業

理論的問題：



生産力と生産関係 生産手段：労働力、
人と物、労働手段と労働力
分業、協業、下請け

人事：アウトソーシング

労働者：下請け工、社外工、
臨時工、派遣社員

概念規定



物のアウトソーシング

人のアウトソーシング

下請け

OEM(相手先ブランド生産受託)

ODM(設計サービス付き)

EMS:電子機器製造受託サービス
アジアに展開

システムのアウトソーシング:物・人

昔からのアウトソーシング

物流：倉庫・運送



あたらしいアウトソーシング

製造業が製造業でなくなる時：

商品の企画のみ、人もいなくなる

情報化：生産工程の変化

戦争までアウトソーシング

戦争請負会社

Corporate Warriors



The Rise of the Privatized
Military Industry

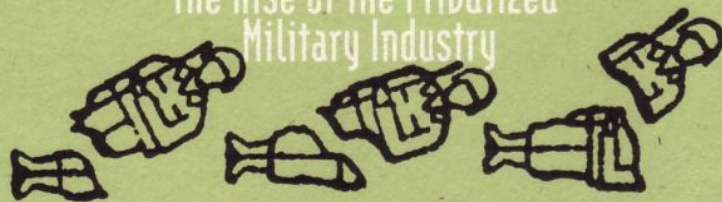

P・W・シンガー [著]
Peter Warren Singer
山崎 淳 [訳]

全世界

実戦経験豊富な一個師団を迅速に派遣いたします。

〔派遣先〕

情報収集
兵器調達
戦闘員養成

〔サービス内容〕

実態

拡大する
戦争ビジネスの

民営化 される戦争

21世紀の民族紛争と企業

本山美彦 ● 著
MOTOYAMA Yoshiniko

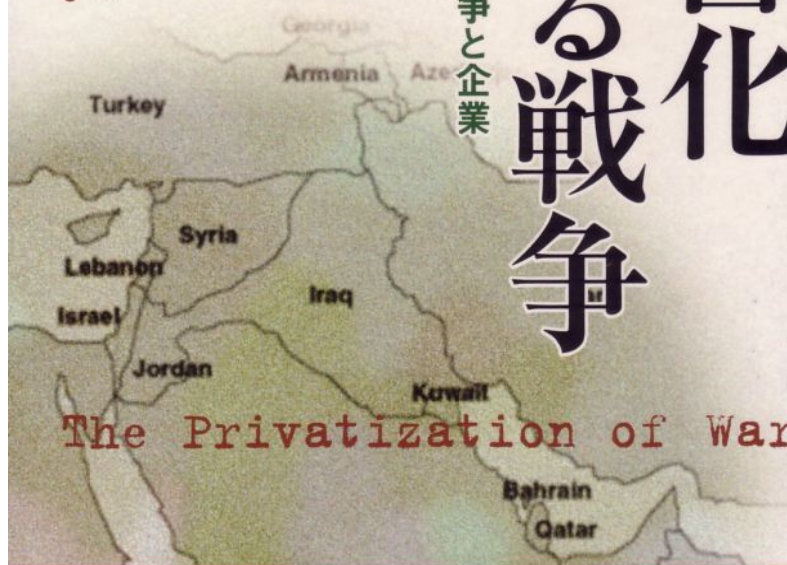

The Privatization of War

〈帝国〉の戦争を操る 軍産複合体、衝撃の実態

フセインはなぜ倒されねばならなかったのか。イラク、アフガンをはじめ「対テロ戦争」の背後に蠢く巨大利権の構図を、気鋭の国際経済学者が斬る。

ナカニシヤ出版 ◆ 定価 (本体 2000 円 + 税)

人材派遣業:

人のアウトソーシング

派遣労働者の二極化

専門化とそうでないもの

製造業派遣: 日雇い



個人請負:

個人事業主といいながら、

実体は日雇い労働者

頭と足が違うものに

短サイクル化 足のとりかえ

オフショアリング:

米国→インド・中国 海外へ

シリコンバレー

“海を渡らないハイテク移民”

日本の会社 → 中国・大連に間接
部門を移す



自動車メーカー:

セットメーカーの生産工程に
部品メーカーが入り込む

クライスラー: 生産ラインに入る

マツダ : 混合生産 に対応



クライスラーの部品メーカーへの業務委託と他社との比較

クライスラー
 …トレド工場
 (オハイオ州)

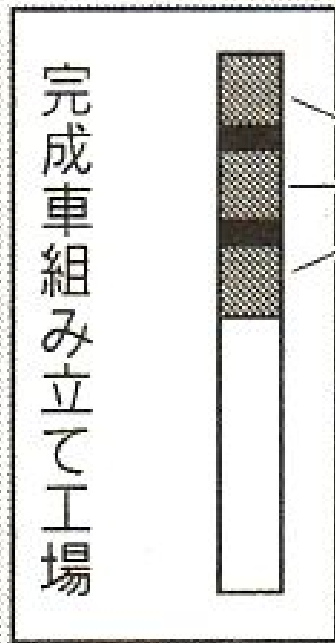

部品メーカー
 敷地

完成車メーカーの
 工程内に同居

トヨタ…テキサス工場(建設中)
 日産…キャントン工場(ミシシッピ州)

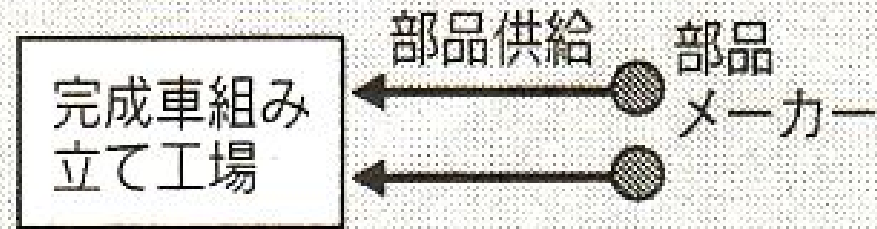

完成車メーカーと同一敷地に部品
 メーカーが入居(敷地の中)

フォード…シカゴ工場(イリノイ州)

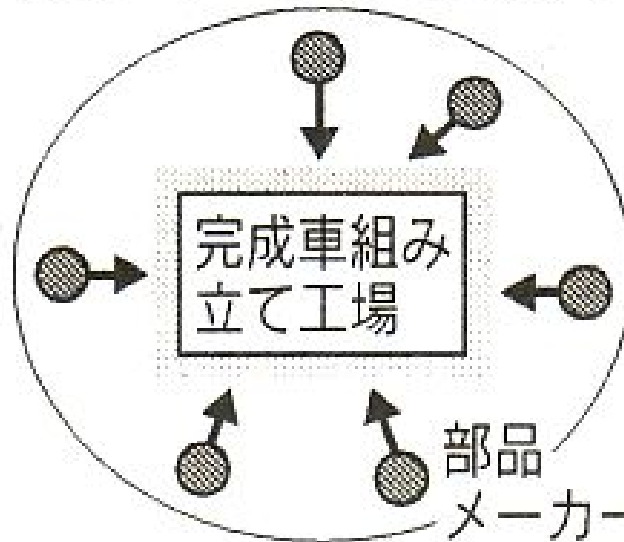

完成車メーカーと
 半径0.8キロ以内に
 部品メーカーが集
 結(敷地の外)

マツダの「計画順序生産」の概念

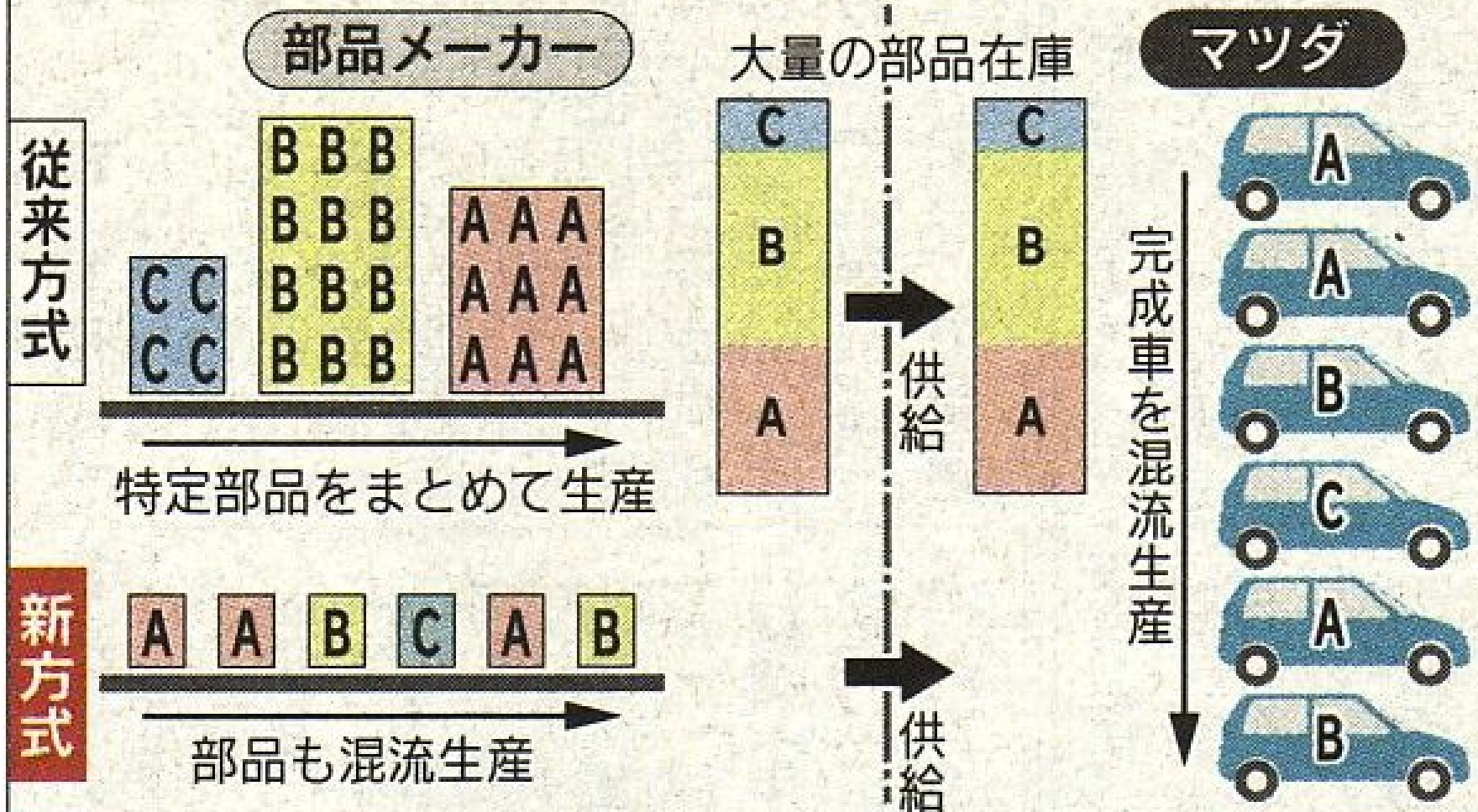

電子機器受注産業:EMS
東アジアでの展開
日本での展開

台湾メーカーによる
ノートパソコンOEM・ODM生産



日米欧による、台湾大手メーカーへのノートパソコン生産発注例

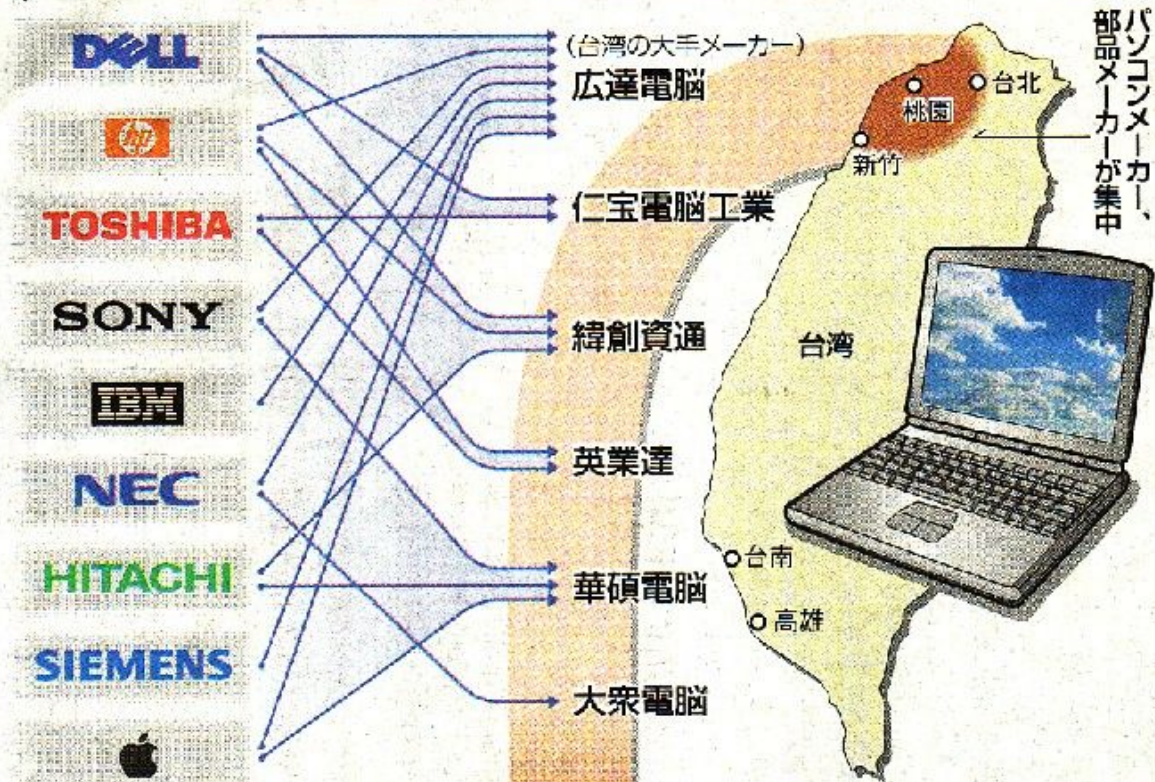

長江デルタに集中する台湾のIT工場

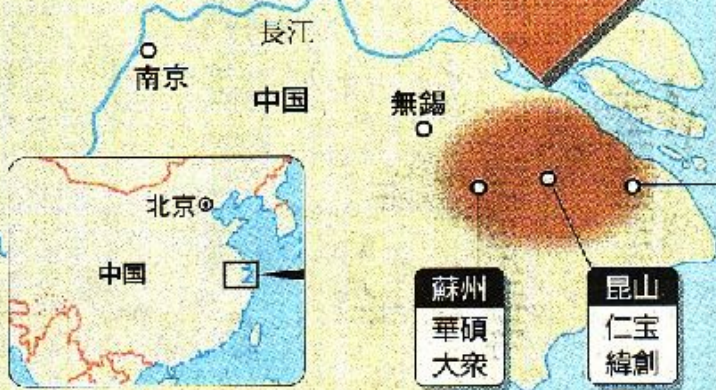

上海
広達
英業達

半導体生産が活況

王永慶氏

江沢民氏

半導体受託生産世界最大手・台湾積体電路が進出。江沢民・前中国国家主席の息子と、王永慶・台湾プラスチック会長の息子が共同で半導体生産会社を設立

世界のノートパソコンの7割 を台湾メーカーが作る

(台数ベース。台湾經濟部
研究機関MICIによる)

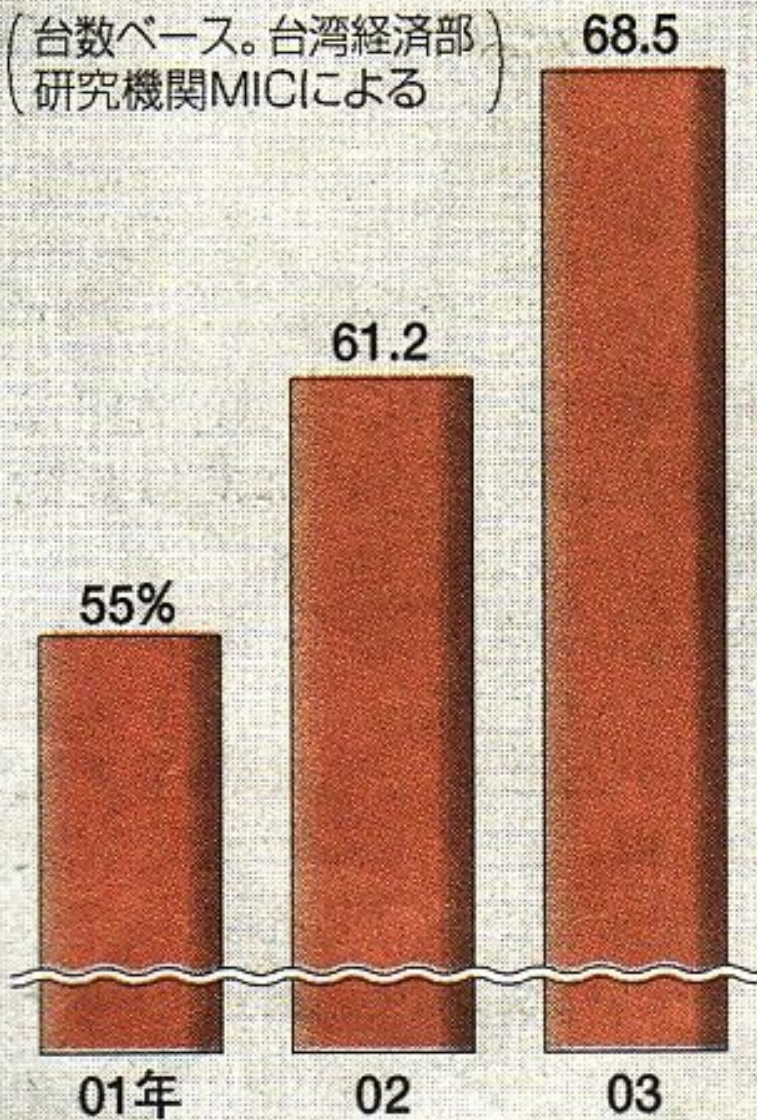

台湾のノートパソコン出荷台数 と世界シェア

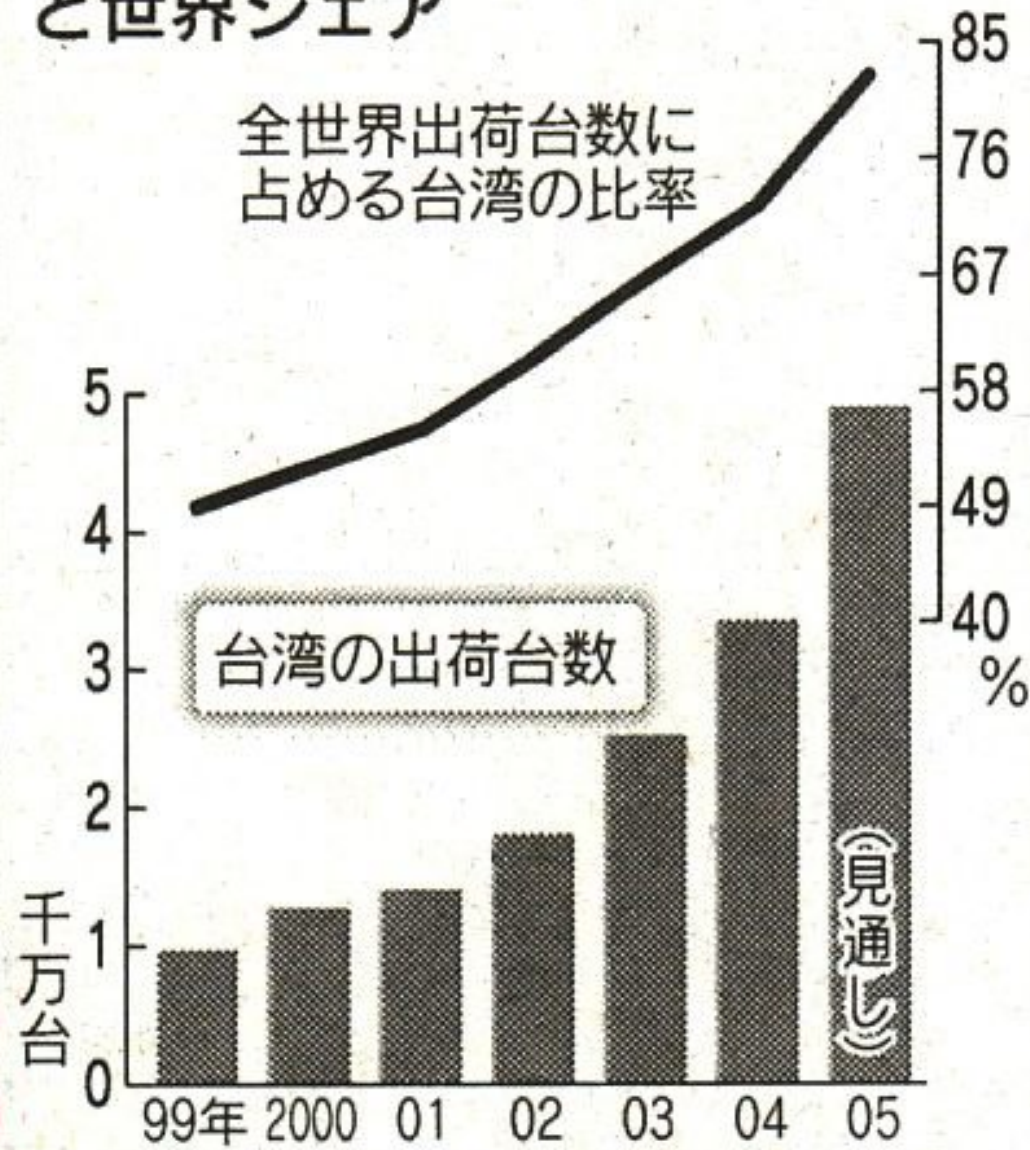

(注) 資策会資訊市場情報中心調べ

台湾ノートパソコンメーカーの生産地比率

(生産台数ベース・%)

その他

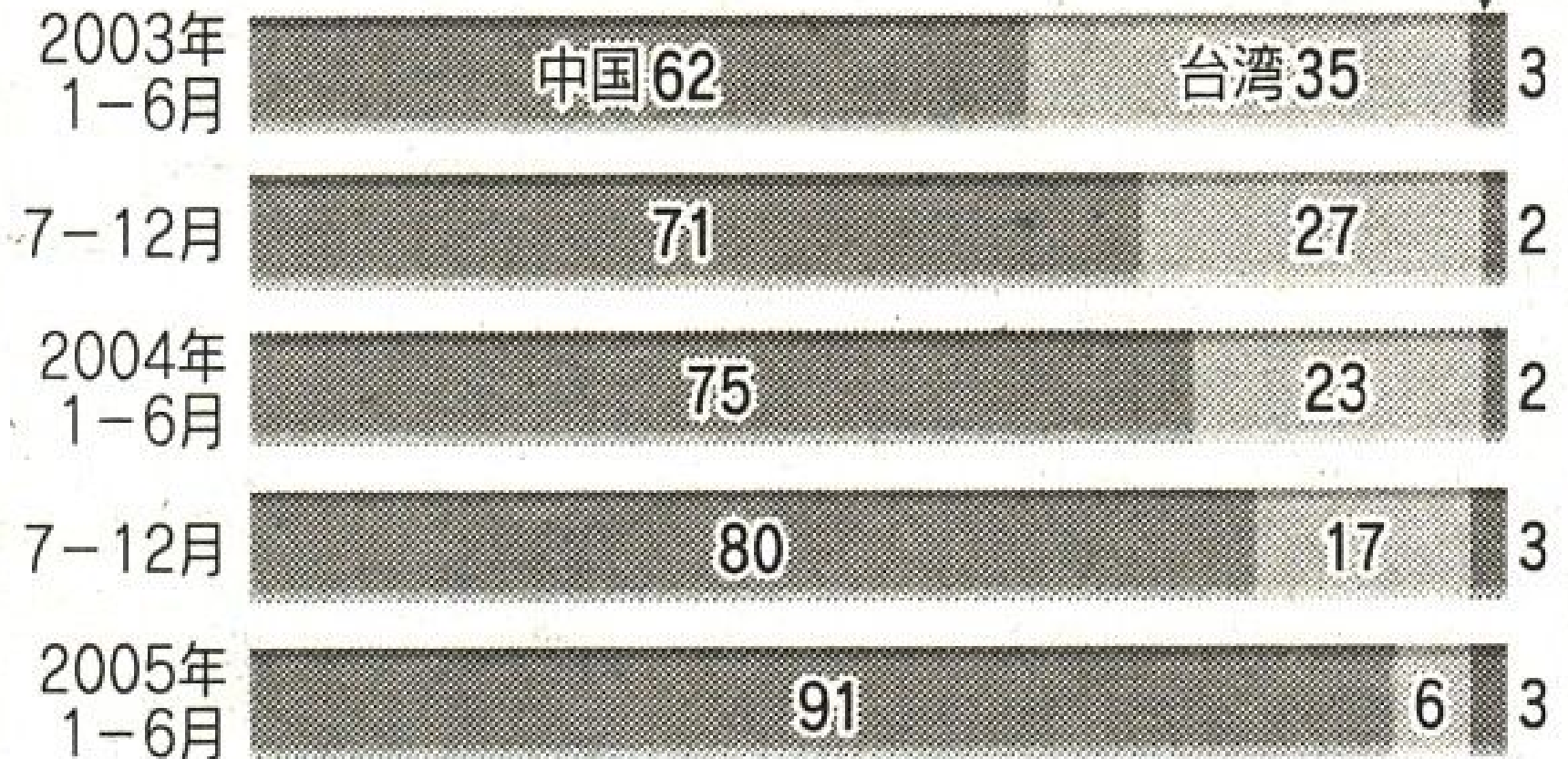

(注) 資策会資訊市場情報中心調べ

世界のノートパソコン出荷台数メーカー別シェア
(2005年7-9月期)

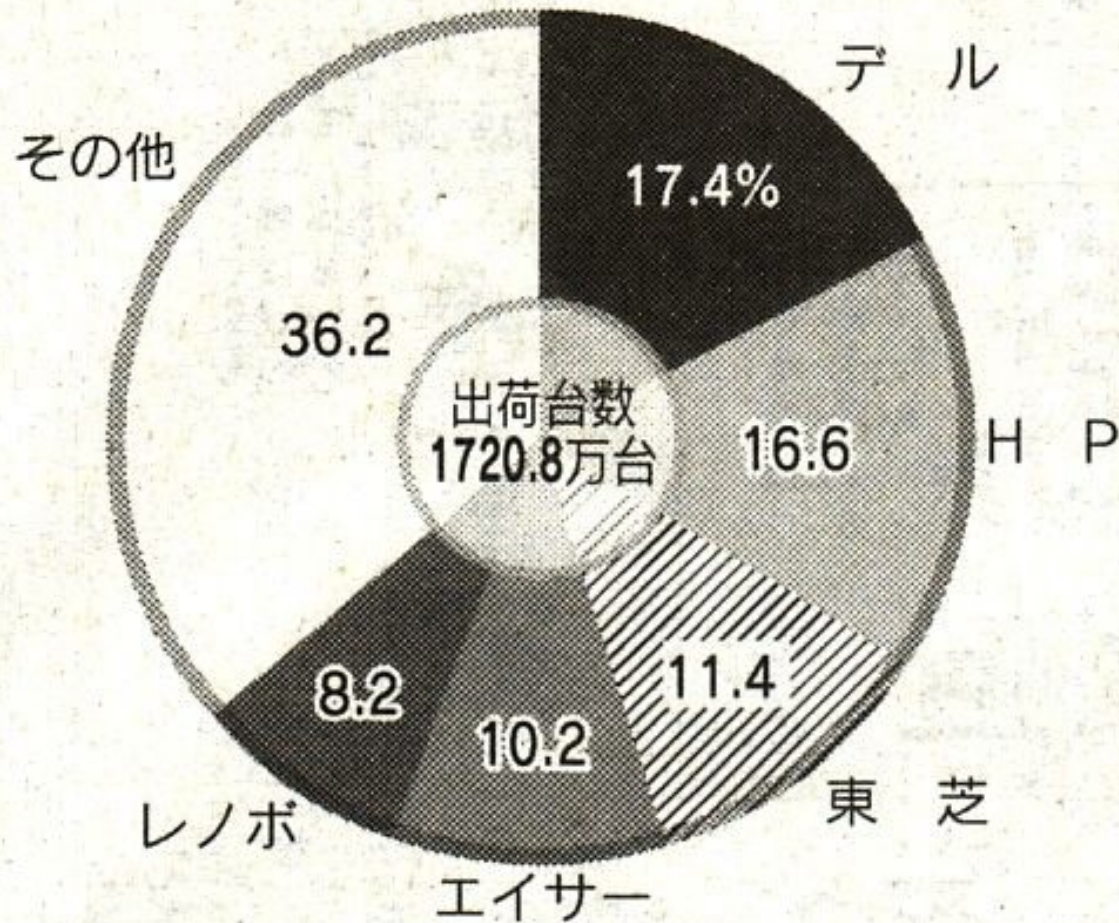

(注) IDC調べ

私のノートPC つくっているのはどこ？

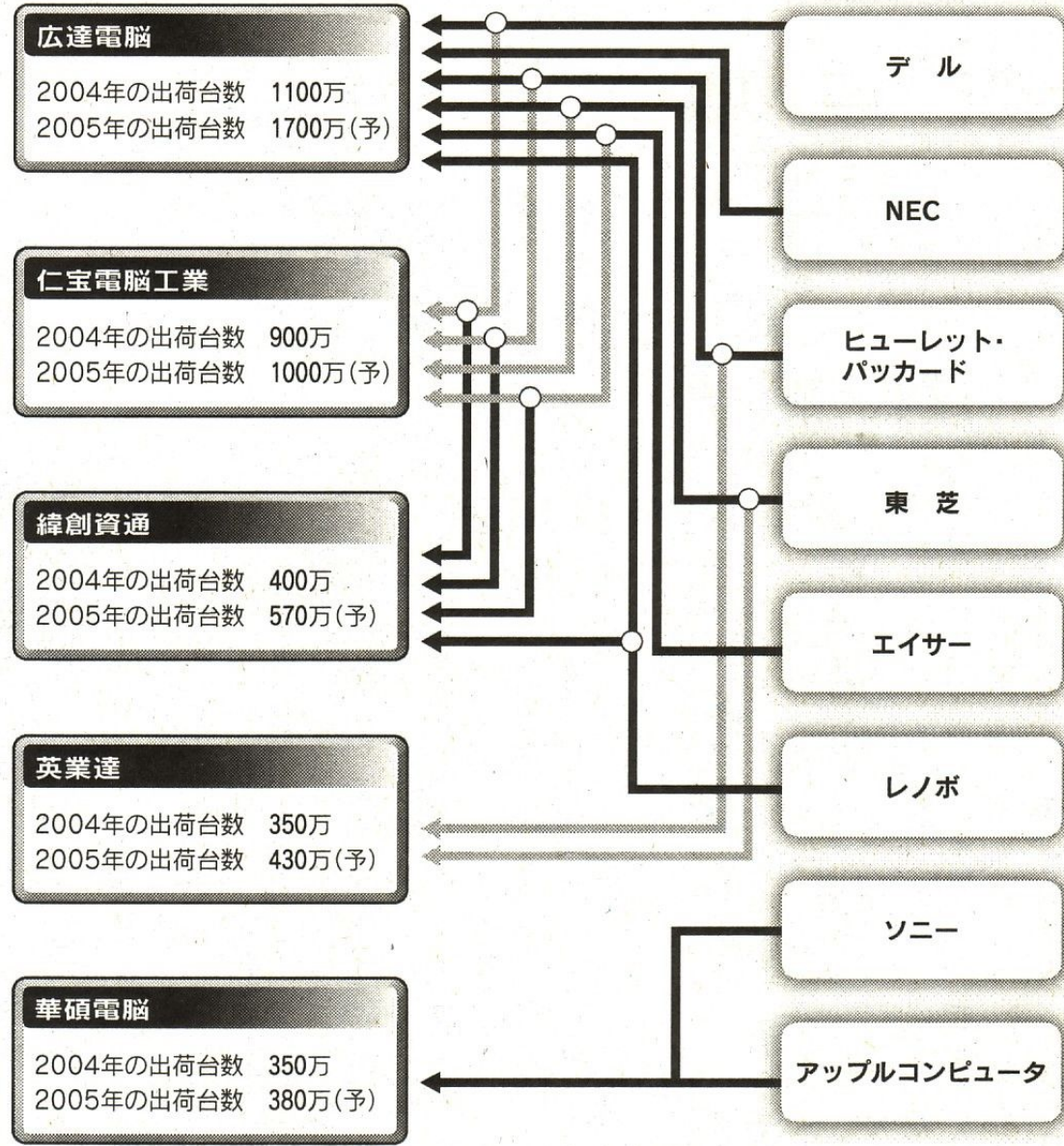

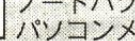

 ノートパソコンの生産を委託している台湾メーカー。
 パソコンメーカーによっては自社生産もある

(注) 資策会資訊市場情報中心のデータや地元紙報道を参考に日本経済新聞社が推定

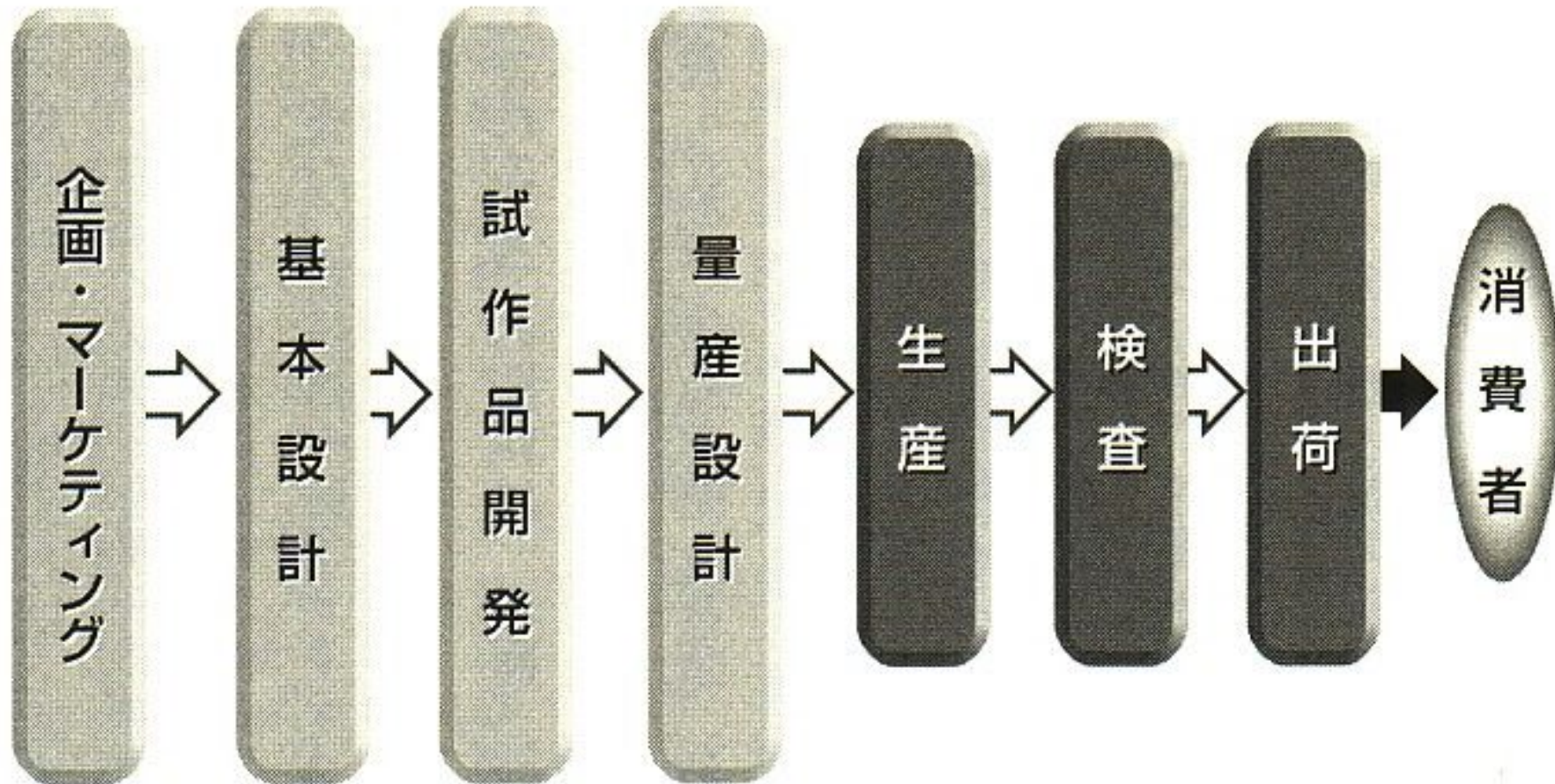
●一般的な生産機能の流れ

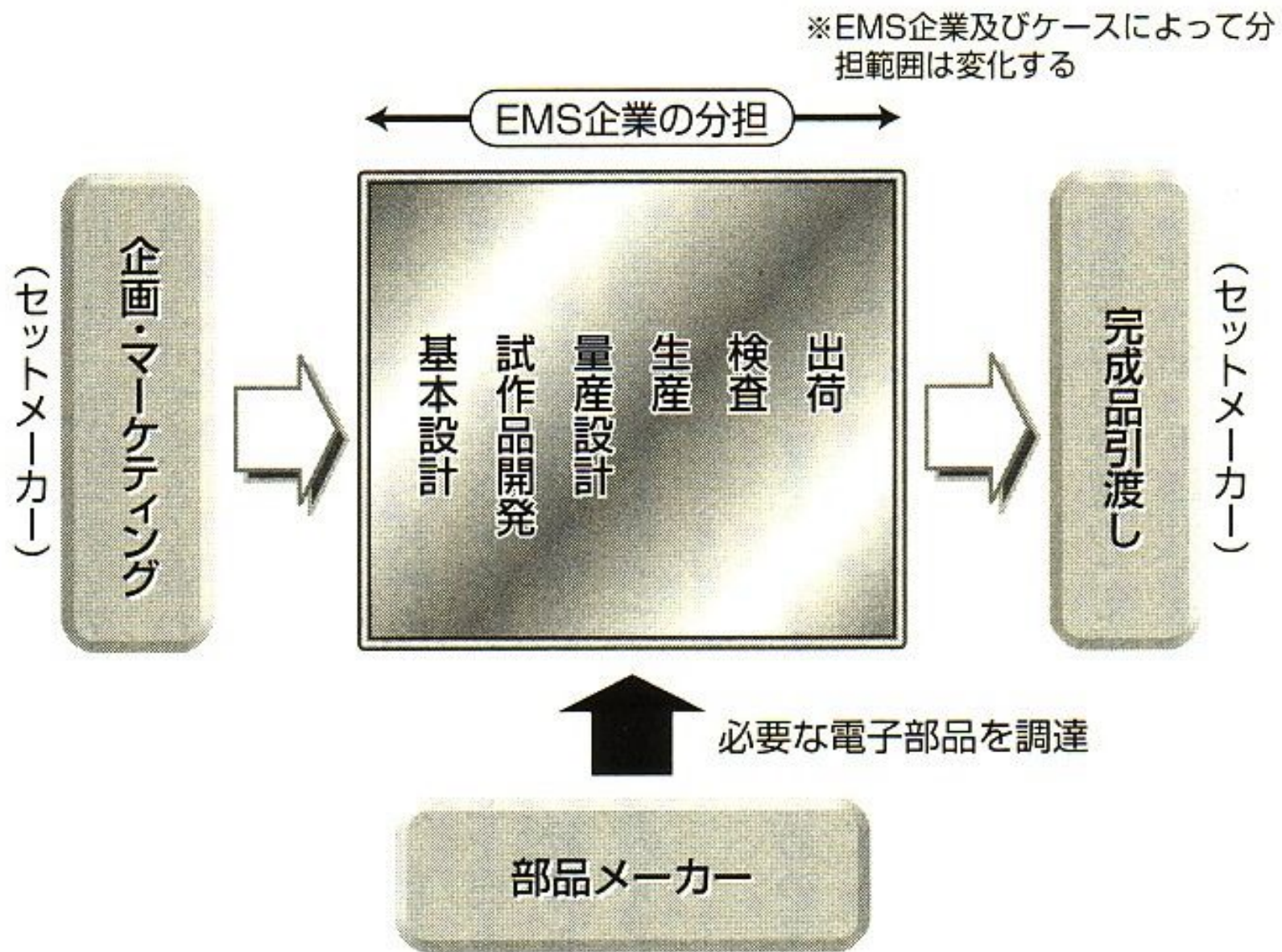

●EMS企業の分担する範囲（一例）



●EMSの特徴

- 1 資本系列などに関係なく複数のセットメーカーから同じカテゴリーの製品を受注する
- 2 受注先の製造部門を完全に引き受ける水平分業の関係
- 3 製造に必要な部品の自社調達を行なう
- 4 受注範囲が設計・試作から生産（組立）、検査、配送、修理まで広く生産工程に深く関わる
- 5 コンピュータや情報通信機器など特定のエレクトロニクス機器に強い
- 6 大量ロット生産を得意にしている

●EMSとOEMの違い

EMSがメーカーの企画した製品の生産を請け負うのに対して、OEMはメーカーの自社開発・生産した製品を相手先ブランドで提供する。

●EMSと協力工場の違い

EMSがメーカーの生産部門を“丸ごと”引き受けるメーカーとの水平関係であるのに対して、協力工場はメーカーの生産機能を“一部”引き受ける垂直関係に位置している。

図5-1 EMS業界の企業別売上シェア（1999年）

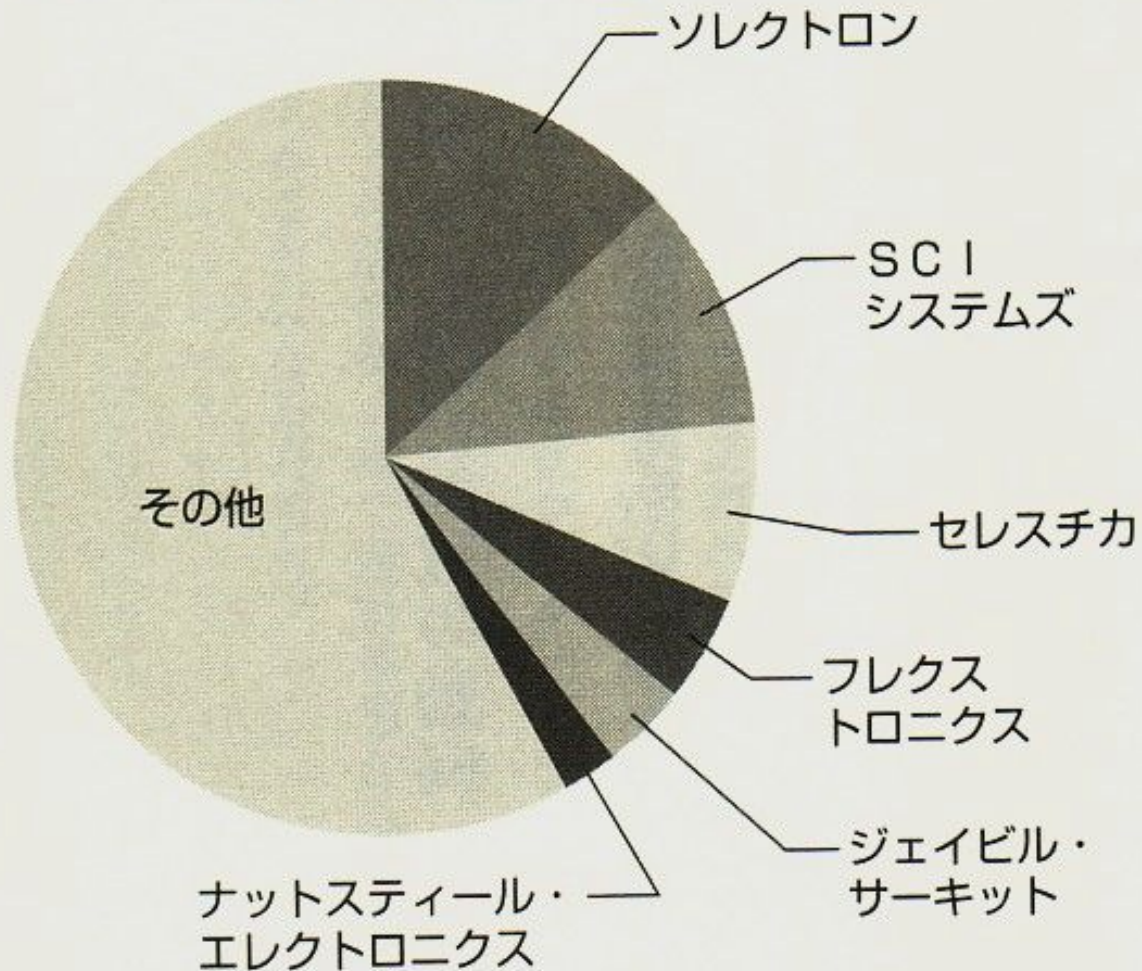

(出所：Manufacturing Marketing Insider誌)

図5-4 アジアの主要EMSの拠点

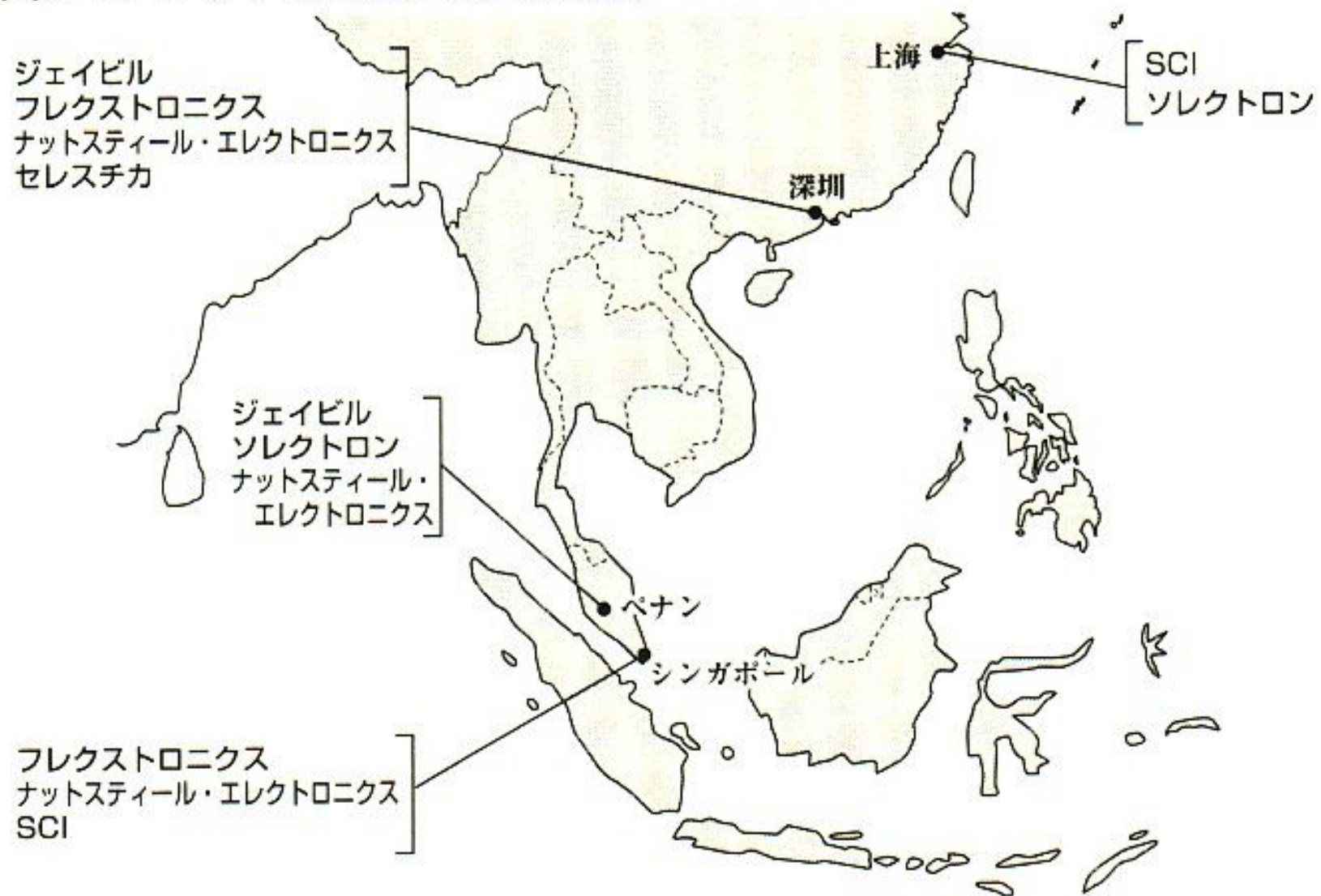

中国、携帯電話生産で勢力図一変

OEMメーカーが台頭

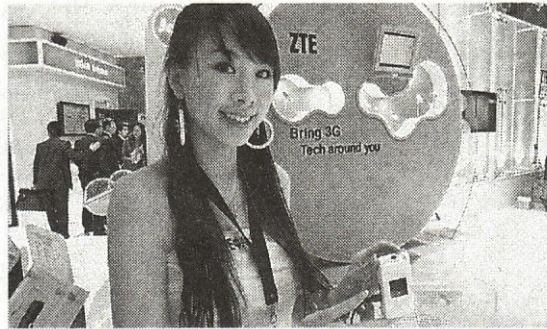

自社ブランド 業 低価格品に苦戦

【広州＝菅原透】携帯電話機の世界最大の生産国である中国で、メーカーに地殻変動が起きている。自社ブランドで販売するメーカーが失速する一方、中興通訊（ZTE）などOEM（相手先ブランド）による生産（メーカーが急速に台頭しているからだ。ブランド力でノキア、モトローラなど外資に対抗できない中国メーカーの間で今後OEMを強化する動きも出そうだ。

中国のOEMメーカーは英国やオーストラリアなどの携帯電話会社に製品供給する輸出分が急増している。ZTEは昨年千五百万台を生産、それまで中国メーカー首位の寧波波導を抜いて、最大手に躍り出た。華為技術も英ボーダフォンなど向けが好調で昨年、七二%

中国の携帯電話生産台数と輸出台数

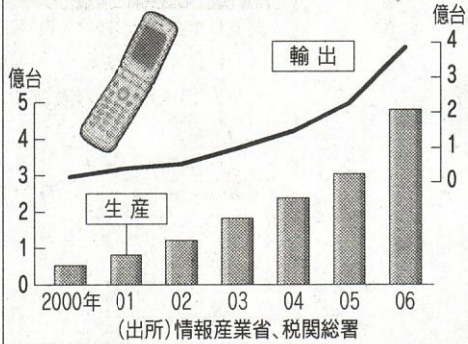

ZTEは第三世代向け端末の供給に力を入れている(香港の展示会場)

世界の携帯電話会社はメーカーから端末を直接調達し、自社専用端末化して低価格でユーザーに提供する戦略を採り始めており、中国のOEMメーカーにとって追い風となっている。ZTEや華為技術は携帯電話用基地局など通信設備が本業で、携帯電話会社と太いパイプを持つことも強みとなっている。ZTEなどは中国国内最大手携帯電話会社、中

中国の携帯電話生産台数と輸出台数

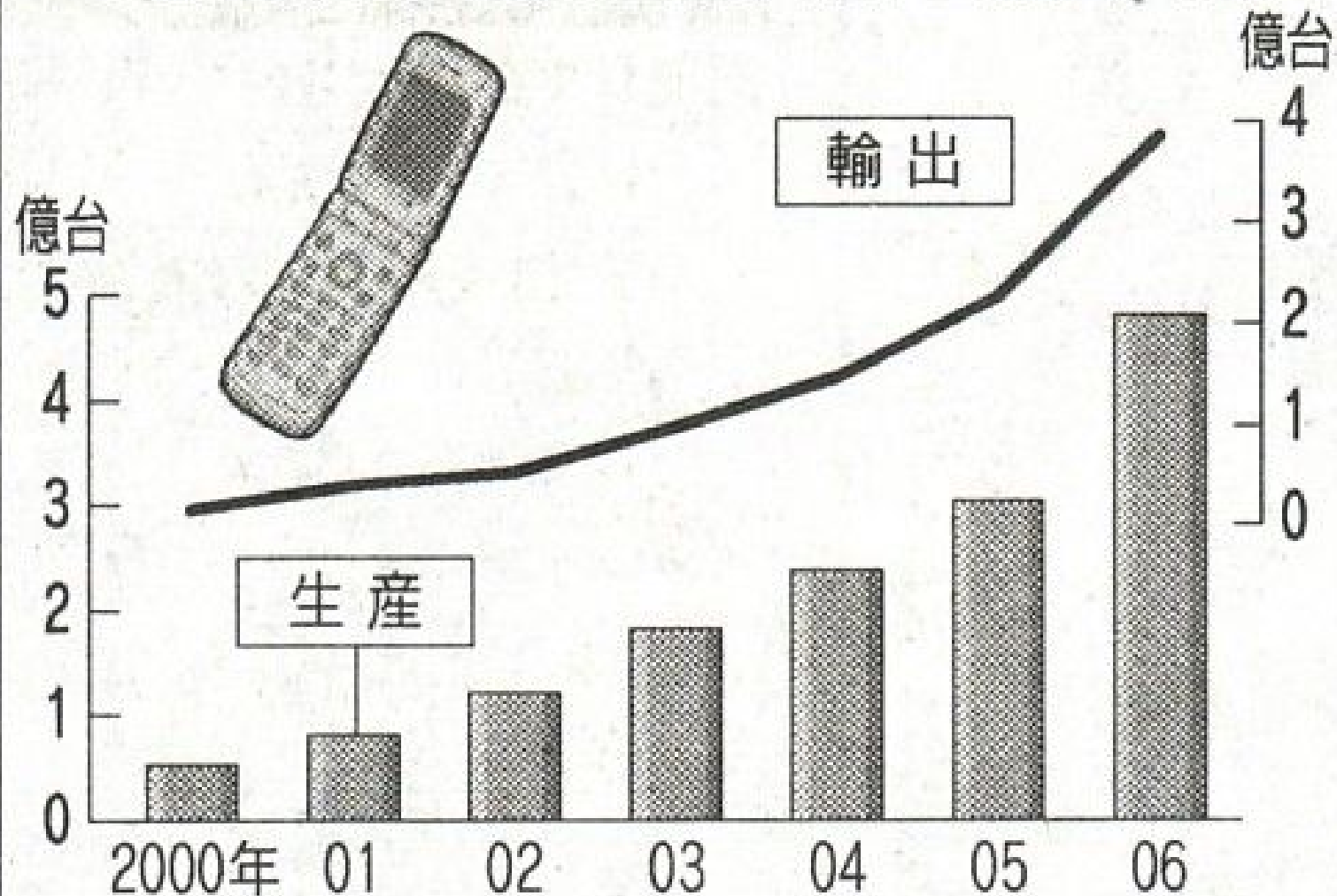

(出所) 情報産業省、税関総署

沖縄県に進出したコールセンター企業例

会社名(場所)	主な受託業務	要員数
CSKコミュニケーションズ(那覇市)	パソコン、デジタル家電、金融サービスなどに関する問い合わせ対応	09年春に1200人(現在500人弱)
トランスコスモス(那覇市2拠点、沖縄市1拠点)	パソコンなどに関する問い合わせ対応	08年3月に3拠点合わせて2000人(現在1300人)
日本IBM(うるま市)	金融商品・サービスなどの問い合わせ対応	07年末に1000人(現在500人)

コールセンター 沖縄に1200人

CSK、外部委託 需要増にらむ

CSKホールディングスは沖縄県にコールセンターを新設する。那覇市に建設するビルに千二百席規模の拠点を構え、二〇〇九年春に稼働させる。総投資額は百億円強の見通し。要員を確保しやすい沖縄で拠点を拡充。顧客からの問い合わせ対応を委託する企業が、製造業や金融を中心に増加しているのに備える。

国内で最大級 稼働09年

このほど市内中心部に八千平方メートルの建設用地を四十億〜五十億円で取得した。十一階建てのオフィスビルを建設し、傘下のコールセンター事業会社CSKコミュニケーションズが入居する。既設の沖縄拠点を統合し、大規模コールセンターを設ける。要員の座席は千二百人分と現在の二倍を確保する予定。問い合わせ

対応用のコールセンターとしては国内最大規模となる。六百〜七百人を正社員として新規に雇用し、パソコンやデジタル家電に関する専門知識を教育する。計千二百人体制で利用方法やトラブル解決策について電話や電子メールで消費者からの問い合わせに答える。金融機関からネットバンキングや

17/16/17

16年(平成18年)12月18日(月曜日)

インドにコールセンター

マスターピース 日本企業向け請負

コールセンターのサービスを提供するマスターピース・グループ(東京・港、佐藤修社長)は二〇〇七年二月、インドのニューデリーに日本企業向けのコールセンターを開設する。日本人と日本語に堪能なインド人を契約社員として雇う。日本に比べ人件費が半分と安く、低価格を武器に顧客企業を開拓する。インドでは初年度一億二千万円の売上高を目指す。

インドの大手財閥、ラーイーグループのエスパイア・インフォラプス(ニューデリー)と、マスターピースの合併会社、「MPCエスパイア・インド」(東京・港)がサービスを提供する。



中国・大連のコールセンターには日本人のオペレーターも多い

日本の企業からサービスを一括して請け負い、問い合わせへの応答や注文受け付けなどを代行す

る。日本とは専用線で結ぶ。エスパイア・インフォラプスの子会社が運営するコールセンターの一部を間借りし投資額を抑える。十席でスタートし、〇七年度末までに六十席に増やす計画だ。現地での生活や仕事を望む日本人のほか、日本語のできるインド人の計四十人弱を雇用する。月給は六万円程度という。時差があり日本時間で深夜帯の受注も可能になる。この十二月から日本の大手通販会社の受注業

「あるある」捏造に構造問題
 追加処分や再発防 民放の大部分はニュー の境界線が緩んでいる恐 の菅谷定彦社長も先週の
 追加処分や再発防 民放の大部分はニュー の境界線が緩んでいる恐 の菅谷定彦社長も先週の
 追加処分や再発防 民放の大部分はニュー の境界線が緩んでいる恐 の菅谷定彦社長も先週の

「あるある」捏造に構造問題

放送局と下請け
 歪んだ関係露呈

「ま 著に 査委 客観 を出 ただ ら」 澄郎 と
 すにとどまった。 ス報道取材にまで制作会 の事件が改めて浮 社スタッフを活用。「制 にしたのは、テレ 作会社に依存しない番組 業界の根深い構造 は皆無に近い」(在京キ 。一つは放送局と 一局幹部)。自分で現場 社のゆがんだ上下 を取材しなければ、番組 放送局が制作会社 内容の真偽や質のチェッ けとして酷使する クも難しい。
 ある大手制作会 フジテレビは制作委託



捏造問題で記者会見する関西テレビの 山本紘専務(29日、大阪市北区)

視聴率偏重も背景に

だがテレ 自主制作を 制作会社が にある限り ユーサーが う構図はな 米国では 代にかけ、 ークによる を禁じた規 その後ネッ 娯楽番組の 火になり、 品を全米の 争的に購入 立。ハリウ 作会社の方、 その結果、



薄型パネルを巡る主な提携関係

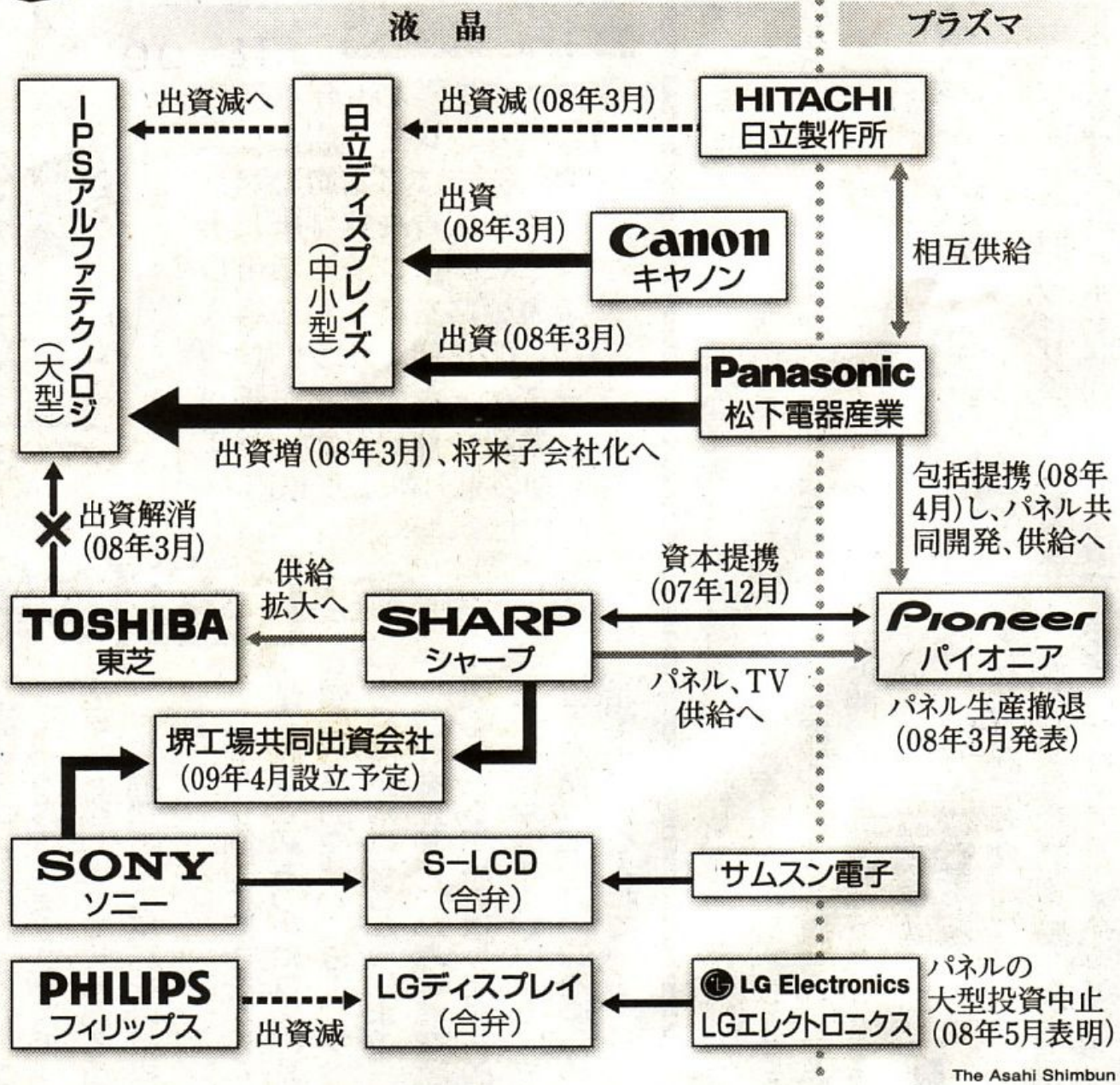

あなたのTシャツは どこから来たのか？

誰も書かなかったグローバル化の真実

ピエトラ・リボリ 著

雨宮 寛+今井章子 訳

The TRAVELS of
a T-SHIRT in the
GLOBAL ECONOMY
Pietra Rivoli

全米出版社協会より
最優秀学術書に
選ばれる!

2005年
金融・経済部門

アメリカの
研究者の底力を
垣間見る力作

手嶋龍一氏も推薦

東洋経済新報社 定価(本体2000円+税)

フェアトレードの流れ

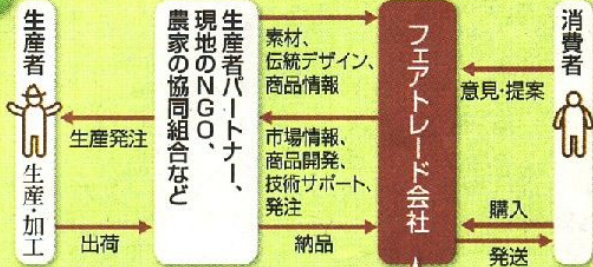

オルタナティブ・ジャパン(ATJ)とフェアトレードカンパニーの売上推移

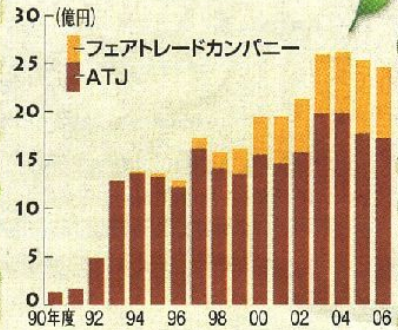

※ ATJは10~9月ベース。フェアトレードカンパニーは01年度から消費税抜き。95年度以前はグローバル・ヴィレッジのフェアトレード部門として計上



フェアトレードで輸入している主な商品と輸入国

A map of Japan is shown with callouts to various Fair Trade products and their countries of origin:

- フランス (France): 塩 (Salt)
- ネパール (Nepal): 衣料 (Clothing)
- エクアドル (Ecuador): チョコレート (Chocolate)
- フィリピン (Philippines): バナナ・黒砂糖 (Banana, Black Sugar)
- インドネシア (Indonesia): エビ (Shrimp)
- ペルー (Peru): 衣料 (Clothing)
- パレスチナ (Palestine): オリーブオイル (Olive Oil)
- 東ティモール (East Timor): コーヒー (Coffee)
- ボリビア (Bolivia): チョコレート (Chocolate)

グラフィック: 栗田 亜実 / The Asahi Shimbun

フェアトレード



今週のテーマ



「アウトソーシングの経済学」を
考える

終わり

今週の元気な企業と人

■とじる力50%オフ

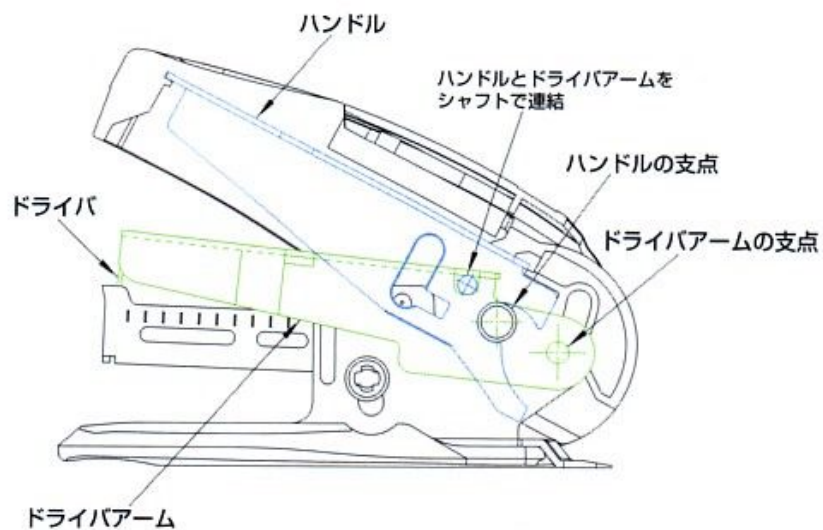

右の写真が真横から見たサクリ。上がその構造図。親指で押すところ（ハンドル=力点）と針押し板（ドライバ=作用点）が離れていて、支点が2カ所できることで2分の1の力でのじることが可能に



マックス
サクリ

■従来のホチキス

力点=作用点

支点

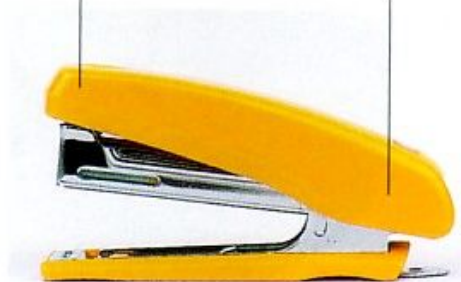

従来のホチキスは、親指で押すところ（力点）と針押し板（作用点）がほぼ同じ位置にある。支点は1カ所

マックス:ホチキス サクリ

ビデオ鑑賞

アグリビジネスの巨人 “モンサント”の世界戦略 ＜シリーズ 地球は訴える ～大地～＞

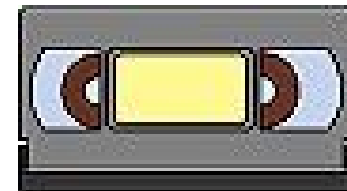

BS世界のドキュメンタリー

NHK-BS1:2008年6月14日放送
24分

現代経済事情Ⅲ 世界経済と中小企業

第12回 終わり

2008年7月4日

高田好章

